

Насос высокого давления НВД 50 ПТ

Насосы высокого давления завода «Байкал» предназначены для работы в длительном режиме в пределах своего мощностного диапазона. За счет применения внешнего редуктора с различными значениями коэффициента передачи, имеется возможность изменения объема подачи в широких пределах.

Технические характеристики

- Приводная мощность: до 50 кВт.
- Производительность: до 154 л/мин.
- Рабочее давление: до 1600 бар.
- Усилие на штоке: 23 кН.
- Ход плунжера: 36 мм.
- Коэффициент полезного действия, не менее: 0,9.
- Габаритные размеры ДхШхВ: 540мм x 382мм x 268мм
- Масса насосного блока, не более: 90 кг.

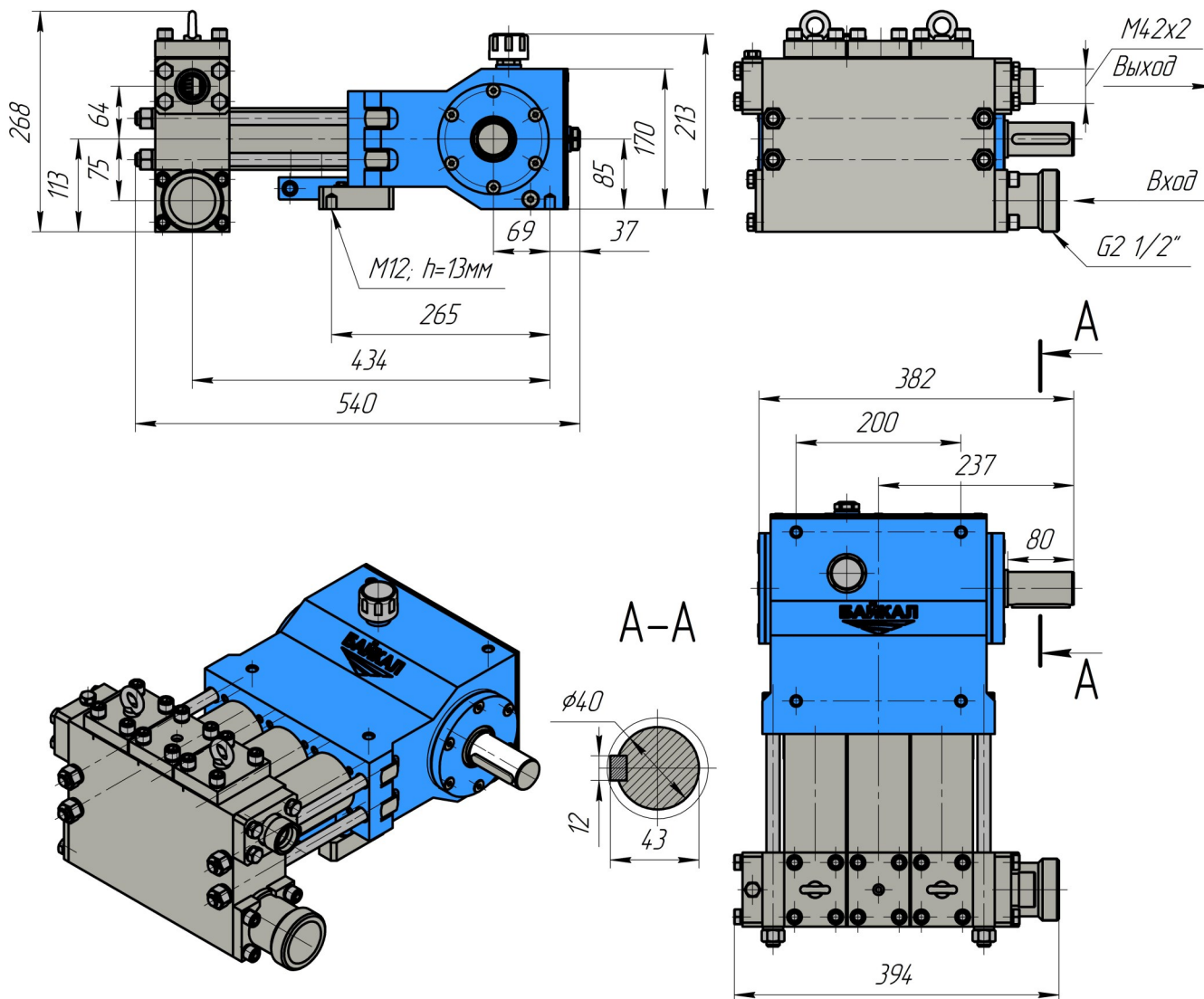
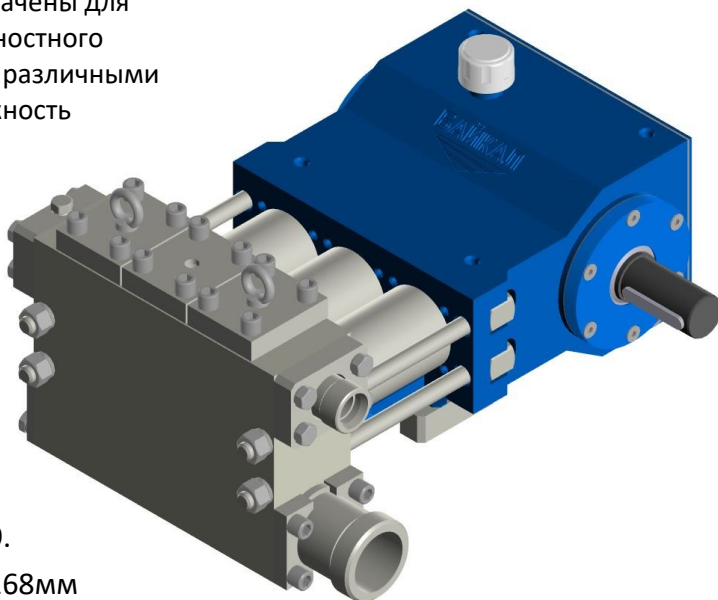

ООО «БАЙКАЛ»

ИНН 6904023852

171268, Тверская обл.,
Конаковский район,
пгт. Радченко, дом 6

+7 (499) 951-11-80
+7 (967) 027-71-44
@ baikal@dinamik1.ru
https://baikal-uvd.ru

БАЙКАЛ
насосы и агрегаты высокого давления

Рабочие характеристики НВД 50 ПТ (стандартное исполнение)

D, мм	Q, л/мин	N ₂ , об/мин	Потребная приводная мощность [кВт]					
			11	15	22	30	37	45
			Рабочее давление, бар					
12	7,0	600	860	1170	1600	-	-	-
	7,7	670	770	1050	1540	-	-	-
	8,7	750	680	930	1370	1600	-	-
	9,6	830	620	850	1240	1600	-	-
	10,8	935	550	750	1100	1500	1600	-
	12,4	1070	480	650	960	1300	1600	-
	13,9	1200	430	580	860	1170	1440	1600
15	10,8	600	550	750	1100	1300	-	-
	12,1	670	490	670	980	1300	-	-
	13,6	750	440	600	880	1200	1300	-
	15,0	830	400	540	800	1080	1300	-
	16,9	935	350	480	700	960	1180	1300
	18,7	1070	300	420	610	840	1030	1260
	21,7	1200	270	370	550	750	920	1120
18	15,6	600	380	520	760	900	-	-
	17,5	670	340	460	680	900	-	-
	19,5	750	300	410	610	830	900	-
	21,6	830	270	370	550	750	900	-
	24,4	935	240	330	490	660	820	900
	27,9	1070	210	290	420	580	720	870
	31,3	1200	190	260	380	520	640	780
20	19,3	600	300	420	610	730	-	-
	21,6	670	270	370	550	730	-	-
	24,1	750	240	330	490	670	730	-
	26,7	830	220	300	440	610	730	-
	30,1	935	200	270	390	540	660	730
	34,5	1070	170	230	340	470	580	710
	38,6	1200	150	210	300	420	520	630
22	23,4	600	250	340	510	600	-	-
	26,1	670	230	310	450	600	-	-
	29,2	750	200	280	400	550	600	-
	32,3	830	180	250	370	500	600	-
	36,4	935	160	220	320	440	550	660
	41,7	1070	140	190	280	390	480	580
	46,8	1200	120	170	250	350	430	520

ООО «БАЙКАЛ»

ИНН 6904023852

171268, Тверская обл.,
Конаковский район,
пгт. Радченко, дом 6

+7 (499) 951-11-80
+7 (967) 027-71-44
@ baikal@dinamik1.ru
https://baikal-uvd.ru

 **БАЙКАЛ**
насосы и агрегаты высокого давления

Рабочие характеристики НВД 50 ПТ (продолжение)

D, мм	Q, л/мин	N2, об/мин	Потребная приводная мощность [кВт]					
			11	15	22	30	37	45
			Рабочее давление, бар					
25	30	600	200	270	390	460	-	-
	33	670	170	240	350	460	-	-
	37	750	150	210	310	430	-	-
	42	830	140	190	280	390	460	-
	47	935	120	170	250	340	420	460
	54	1070	110	150	220	300	370	450
	60	1200	100	130	200	270	330	400
28	38	600	150	210	310	370	-	-
	42	670	140	190	280	370	-	-
	47	750	120	170	250	340	370	-
	52	830	110	150	220	310	370	-
	59	935	100	130	200	270	340	370
	67	1070	80	120	170	240	290	360
	75	1200	70	100	150	210	260	320
30	43	600	130	180	270	320	-	-
	48	670	120	160	240	320	-	-
	54	750	110	150	220	300	320	-
	60	830	100	130	200	270	320	-
	67	935	80	120	170	240	290	320
	77	1070	70	100	150	210	260	310
	87	1200	60	90	130	180	230	280
32	49	600	120	160	240	280	-	-
	55	670	100	140	210	280	-	-
	62	750	90	130	190	260	-	-
	68	830	80	120	170	230	280	-
	77	935	70	100	150	210	260	-
	88	1070	65	90	130	180	220	270
	99	1200	60	80	120	160	200	240
35	59	600	100	130	200	240	-	-
	66	670	90	120	180	240	-	-
	74	750	80	110	160	220	-	-
	82	830	70	100	140	200	240	-
	92	935	60	85	130	170	210	240
	102	1070	55	75	110	150	190	230
	118	1200	50	65	100	130	170	200

ООО «БАЙКАЛ»

ИНН 6904023852

171268, Тверская обл.,
Конаковский район,
пгт. Радченко, дом 6

+7 (499) 951-11-80
+7 (967) 027-71-44
@ baikal@dinamik1.ru
https://baikal-uvd.ru

 **БАЙКАЛ**
насосы и агрегаты высокого давления

Рабочие характеристики НВД 50 ПТ (продолжение)

D, мм	Q, л/мин	N2, об/мин	Потребная приводная мощность [кВт]					
			11	15	22	30	37	45
			Рабочее давление, бар					
40	77	600	75	100	150	180	-	-
	86	670	70	90	130	180	-	-
	96	750	60	80	120	160	180	-
	107	830	55	75	110	150	180	-
	120	935	55	65	100	130	160	-
	138	1070	40	60	80	110	140	160
	154	1200	35	50	70	100	130	150
45	98	600	60	80	120	140	-	-
	109	670	50	70	110	140	-	-
	122	750	45	65	100	130	140	-
	135	830	40	60	80	120	140	-
	152	935	35	50	75	100	130	140
	174	1070	30	45	65	90	110	140
	195	1200	30	40	60	80	100	120

Обозначения

D — Диаметр плунжера

Q — Объем подачи воды

n1 — Обороты привода

n2 — Обороты кол. вала насоса

Z — Передаточное число редуктора

V_{ср} — Средняя скорость плунжера

Таблица оборотов НВД 50 ПТ

n2	Z	V, м/сек
600	2,5	0,72
670	2,24	0,84
750	2,0	0,96
830	1,8	1,08
935	1,6	1,2
1070	1,4	1,32
1200	1,25	1,44

Качество и надежность

- Гидравлическая часть из высокопрочных износостойких и антикоррозионных материалов.
- Плунжеры из твердого сплава, керамики и твердого сплава с защитными покрытиями.
- Различные виды уплотнений в зависимости от условий применения.
- Высокий запас прочности приводной части обеспечивает длительную и безопасную эксплуатацию.
- Возможность подключения понижающего редуктора.

ООО «БАЙКАЛ»

ИНН 6904023852

171268, Тверская обл.,
Конаковский район,
пгт. Радченко, дом 6

+7 (499) 951-11-80
+7 (967) 027-71-44
@ baikal@dinamik1.ru
https://baikal-uvd.ru

 **БАЙКАЛ**
насосы и агрегаты высокого давления